

Tensometryczny czujnik masy CL 17Mp

- Duża dokładność i niezawodność
- Wysoka stabilność i powtarzalność
- Łatwość montażu
- Niski profil
- Niewrażliwy na siłę nieosiową
- Trzyletnia gwarancja, serwis pogwarancyjny

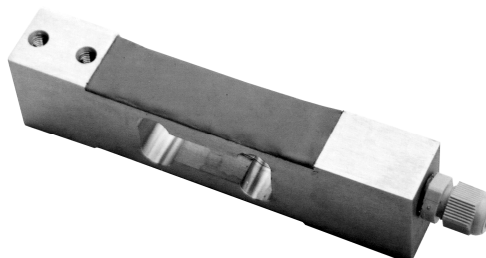

Tensometryczny czujnik masy przeznaczony jest do platformowych wag jednoczujnikowych na małe zakresy obciążeń. Znajduje zastosowanie wszędzie tam, gdzie wymagany jest niski profil wagi i wysoka precyzja pomiaru.

Przetwarzanie mierzonego obciążenia realizowane jest za pomocą odpowiedniego aluminiowego lub stalowego elementu sprężystego oklejonego tensometrami foliowymi, połączonymi w układ pełnego mostka. Mostek tensometryczny jest całkowicie zrównoważony i skompensowany termicznie.

Elementy przetwarzające wykonane są z aluminium zabezpieczonego przed korozją powłoką galwaniczną. Dla stopnia ochrony elektrycznej IP66 czujniki produkowane są z dławnicą przewodu podłączeniowego.

Podstawowe parametry techniczne:

Zakres [kg]:	1, 2, 5, 10, 20, 50, 100, 200, 500
Nieliniowość:	0,5 %
Sygnal niezrównoważenia [%]:	±0,2
Sygnal niezrównoważenia zera po zdjęciu obciążenia nominalnego (30 min) [%]:	0,03
Pełzanie sygnału wyjściowego przy obciążeniu nominalnym (30 min) [%]:	0,03
Temperaturowy współczynnik sygnału niezrównoważenia [%/10 K]:	0,05
Temperaturowy współczynnik czułości [%/10 K]:	0,05
Napięcie zasilania nominalne [V]:	10
Czułość nominalna [mV/V]:	1 lub 2
Rezystancja wejściowa [W]:	410 + 10
Rezystancja wyjściowa [W]:	350 + 5
Przebieżenie [%]:	150
Temperatura pracy [K]:	253 ÷ 363
Temperatura kompensacji [K]:	293 ÷ 363
Nominalne odkształcenie [mm]:	0,5
Wyprowadzenie:	O1 – dławnica z odciążką
Stopień ochrony:	IP66
Rezystancja izolacji [GW]:	1
Materiał:	aluminium
Długość kabla:	standardowo 3 m lub według życzenia

Oznaczenia i kolorystyka wyprowadzenia przewodów

1 brązowy	-W _y
2 różowy	0 U _{zk}
3 biały	0 U _z
4 żółty	+U _z
5 szary	+U _{zk}
6 zielony	+W _y
7 czarny	Ekran

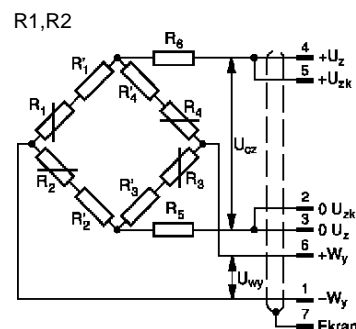

Tensometryczny czujnik masy CL 17Mp

Zakres: 1; 2 kg

Zakres: 5; 10; 20; 50; 100 kg

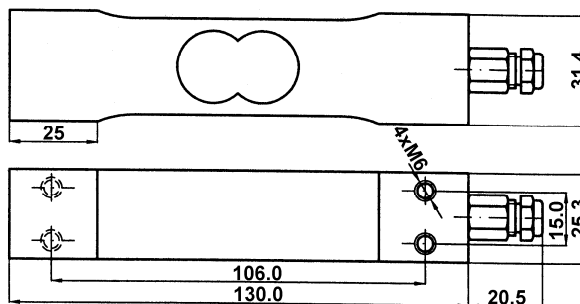
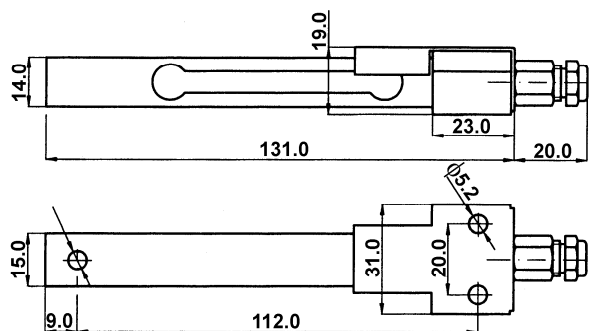

Zakres: 200; 500 kg

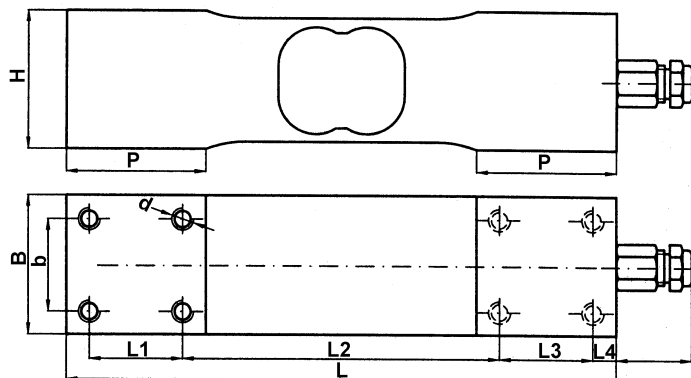

Zakres (kg)	B	H	L	L1	L2	L3	L4	P	b	d
200; 500	39,4	59	188	35	107	35	5,5	46	28	M8

Gwarancja jakości

Każdy czujnik poddawany jest szczegółowej zakładowej kontroli technicznej.

Na zamówienie odbiorcy czujnik może być dostarczony ze świadectwem sprawdzenia wydanym przez Główny Urząd Miar.

Czujnik objęty jest 24-miesięczną gwarancją producenta, a po jej upływie serwisem w zakresie napraw i kalibracji.

Przykład zamawiania

CL 17Mp – 10 kg – 0,1 – R1 – 1- O1 – 1: czujnik w wykonaniu jak na rysunku, zakres 10 kg; klasa dokładności 0,1; mostek tensometryczny 350 W, 1 mV/V; wyprowadzenie dławnica z odciążką; długość przewodu 1m.

Producent i dystrybutor

ZEPWN sp. z o.o. s.k, 05-270 Marki, ul. Kołłątaja 8

tel.: 22 781 21 69, 771 24 11, e-mail: zepwn@zepwn.com.pl, <https://www.zepwn.com.pl>